

Астана +7(7172)727-132 Волгоград (844)278-03-48 Воронеж (473)204-51-73 Екатеринбург (343)384-55-89
 Казань (843)206-01-48 Краснодар (861)203-40-90 Красноярск (391)204-63-61 Москва (495)268-04-70
 Нижний Новгород (831)429-08-12 Новосибирск (383)227-86-73 Ростов-на-Дону (863)308-18-15
 Самара (846)206-03-16 Санкт-Петербург (812)309-46-40 Саратов (845)249-38-78 Уфа (347)229-48-12
 Россия, Казахстан и другие страны ТС доставка в любой город.
 Единый адрес для всех регионов: nkd@nt-rt.ru || www.nook.nt-rt.ru

Пилы подрезатели для распила, щитов покрытых ламинатом с обеих сторон

| Код пилы | D (мм) | Z | d (мм) | B (мм) | S (мм) |
|--------------|-----------|----|-----------|-----------|-----------|
| RA 80 12 20 | 80 | 12 | 20 | 3.2-3.9 | 2.8 |
| RA 80 20 20 | 80 | 20 | 20 | 3.2-3.9 | 2.8 |
| RA 82 12 20 | 82 | 12 | 20 | 3.2-3.9 | 2.8 |
| RA 120 24 20 | 120 | 24 | 20 | 3.2-3.9 | 2.8 |
| RA 125 20 20 | 125 | 20 | 20 | 3.2-3.9 | 2.8 |

Пилы - подрезатели с коническим зубом применяется с основной пилой, надрезая нижний слой ламината (облицовки), в ламинированных плитах, облицованной с двух сторон, предохраняя слой от сколов на краях пропила после прохождения основной пилы.

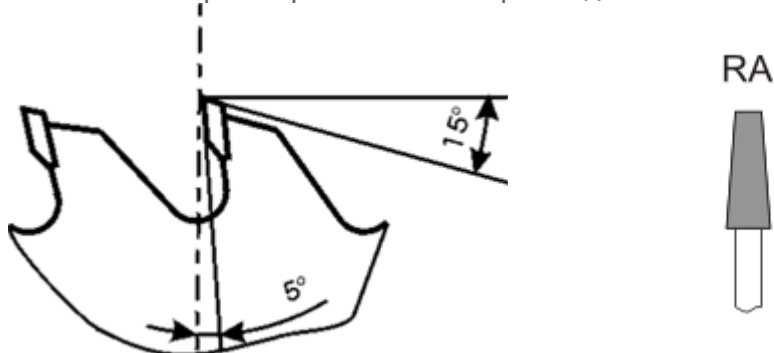

Пилы - подрезатели с левым и правым углом наклона по задней поверхности зубьев для подрезки ДСП покрытого ламинатом.

